

**ELZAB** 1969  
made in biznes

SZYBKI START



# ZAWARTOŚĆ

# OPAKOWANIA

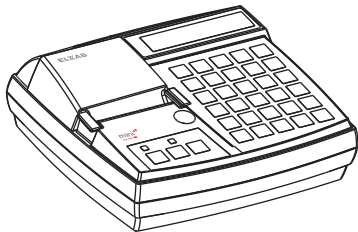

szybki  
start

książka  
kasy  
rejestrującej



zasilacz sieciowy 12V/1,0A

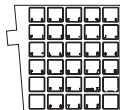
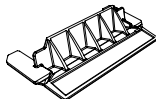
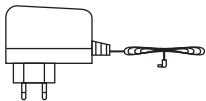

maskownica  
wyjścia papieru

dotatkowa  
wkładka  
klawiatury



podgląd paragonu



wymienny opis klawiatury



prosta i szybka wymiana papieru (easy load)



papier  
termiczny  
40 m.

Niniejsza instrukcja, nie może być kopiowana i modyfikowana, zarówno w całości, jak i we fragmentach, bez pisemnej zgody ELZAB SA

<b>1. WŁĄCZENIE KASY</b>	<b>2 - 3</b>
<b>2. FUNKCJE KLAWIATURY</b>	<b>4 - 7</b>
<b>3. SPRZEDAŻ</b>	<b>8 - 9</b>
<b>4. TRYB KOMPUTEROWY</b>	<b>10 - 11</b>
<b>5. TRYB ECR</b>	<b>12 - 17</b>
<b>6. SPRZEDAŻ Z UŻYCIEM WAGI</b>	<b>18</b>
<b>7. SPRZEDAŻ Z UŻYCIEM KLAWISZA SZYBKIEJ SPRZEDAŻY</b>	<b>19</b>
<b>8. KASOWANIE POZYCJI PARAGONOWEJ</b>	<b>20 - 21</b>
<b>9. ANULOWANIE PARAGONU</b>	<b>22</b>
<b>10. WYMIANA PAPIERU</b>	<b>23</b>
<b>11. WYMIENNE WKŁADKI Z OPISEM KLAWIATURY</b>	<b>24</b>

Szczegółowy opis wszystkich funkcji kasy zawiera pełna instrukcja obsługi, której aktualna wersja znajduje się na stronach producenta [www.elzab.com.pl](http://www.elzab.com.pl)

# 1.WŁĄCZENIE KASY

sygnalizacja podłączenia zasilania zewnętrznego

sygnalizacja braku wystania dokumentów do repozytorium

klawisz włączania i wyłączania kasy

klawisz podglądu paragonu

klawisz wysuwania papieru

wyświetlania statusu kasy  
(opis symboli poniżej)

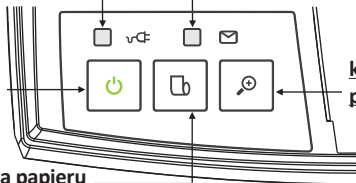

**INT in!** dostęp lub brak dostępu do internetu

**BAT3** poziom naładowania akumulatora (1-5)

**ŁAD+** zasilanie z sieci, ładowanie akumulatora

**X** błąd przesyłu danych do repozytorium

**W5 BT** połączenia bezprzewodowe wraz z siłą sygnału (1-5/0-5)

**W? B?** brak/błąd połączenia bezprzewodowego  
**W! B!** WiFi/Bluetooth

**U** podłączenie urządzenia USB

**POB.AKT.** pobieranie aktualizacji



wyłączenie kasy wymaga naciśnięcia klawisza przez czas powyżej sekundy

**1. PO WŁĄCZENIU KASY I WYŚWIETLENIU SIĘ KOMUNIKATU, NALEŻY WPISAĆ HASŁO**

**PODAJ HASŁO KASJERA:**

\_\_\_\_\_

h a s ł o i d e n t y f i k u j e u z y t k o w n i k a



**2. PRAWIDŁOWO WPISANE HASŁO SYGNALIZUJE DŹWIĘK I POJAWIENIE SIĘ INFORMACJI NA WYŚWIETLACZU KASY**

**ZALOGOWANO KASJERA:  
JANINA**

**3. PRZYCISKAMY DOWOLNY KLAWISZ**

**TRYB SPRZEDAŻY  
KASJER NR 1**

**4. JEŻELI KASJER NIE MA OTWARTEJ ZMIANY, TO POJAWI SIĘ EKRA  
WPROWADZENIA STANU POCZĄTKOWEGO GOTÓWKI W SZUFLADZIE.**

**WPŁATA POCZĄTKOWA  
0,00**

wpisujemy sumę pieniędzy w szufladzie



naciśnij

**KASA GOTOWA DO PRACY !**



jeżeli hasło zostanie wprowadzone nieprawidłowo pojawi się komunikat

**BRAK DANYCH KASJERA**



powrót do ekranu "podaj hasło kasjera" następuje przez naciśnięcie



+



przykład



- zwrot opakowań



- wybór płatności



- płatność gotówką



wybór waluty



klawisze zdefiniowane



- włączenie kasjera



- raport dobowy



- wyłączenie kasjera



- raport miesięczny za miesiąc poprzedni

przykład



- wpłata do kasy



- koniec zmiany kasjera



- wypłata z kasy



- zestaw raportów

raport dobowy



- raport szczegółowy sprzedaży



- raport sprzedaży wg grup

naciśnij i przytrzymaj

naciśnij



- włączenie  
i wyłączenie kasy



- wysuwanie  
papieru



- podgląd wydrukowanych pozycji paragonowych lub  
- wyświetlenie statusu kasy, w celu sprawdzenia m.in.  
sily sygnału w komunikacji bezprzewodowej,  
dostępu do internetu

## WEJŚCIE DO MENU

naciśnij i przytrzymaj



naciśnij



FUNKCJE  
1 FUNKCJE KASJERA



klawisze służące do  
poruszania się po  
menu kasy

# FUNKCJE

klawisze definiowalne, można do nich przypisać funkcje, towar, płatność lub walutę oraz rabat lub narzut



klawisze używane jako kod, rabat i funkcja czyścić



z użyciem klawiszy wyboru jako płatność i narzut

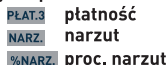

klawisz rezygnacji z funkcji



z użyciem klawisza wyboru jako płatność



klawisze używane podczas sprzedaży do wprowadzania ilości i ceny



z użyciem klawiszy wyboru płatność gotówką, zwrot opakowań i waluta



klawisze wyboru "prawy", "lewy"

prawa strona klawisza



np.



lewa strona klawisza



np.



środek klawisza



np.

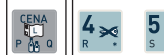



# KLAWIATURY

strzałki służą do poruszania się po bazie towarowej lub menu oraz przejścia do wprowadzania dużych lub małych liter w polu tekstowym



otwarcie szuflady

NAZWA

wyszukiwanie towaru po nazwie

NAZWA



razem

podsuma

razem

strzałki poziome

razem

zegar

razem



zatwierdź

plu

numer towaru

menu

lista funkcji kasy, z lewym klawiszem wyboru

plu



klawisze alfanumeryczne

klawisze literowe:

- do wyszukiwania towaru po nazwie
- do definiowania jako towar

klawisze cyfrowe:

- do wprowadzania numeru towaru, ceny i ilości



z użyciem prawego klawisza wyboru

można:

- włą. kasjera
- wyłą. kasjera
- wpłacać do kasy
- wyptacać z kasy

wykonać raporty:

- dobowy
- miesięczny
- grup
- kasjera
- zestaw
- sprzedaży
- raportów

### 3. SPRZEDAŻ

**KASA JEST WYPOSAŻONA W DWA SPOSOBY SPRZEDAŻY  
NAZYWANE**



TRYB KOMPUTEROWY - ustawiony fabrycznie

**NAJLEPIEJ SPRAWDZA SIĘ PRZY PIERWSZYM  
KONTAKCIE Z KASĄ:**

- UMOŻLIWIA ŁATWE PRZEGLĄDANIE BAZY TOWAROWEJ
- NIE WYMAGA OD UŻYTKOWNIKA PEŁNEJ ZNAJOMOŚCI  
BAZY TOWAROWEJ PO NUMERACH
- PROWADZI UŻYTKOWNIKA W TRAKCIE SPRZEDAŻY



TRYB ECR

**KIEROWANY DO UŻYTKOWNIKÓW ZAAWANSOWANYCH:**

- POZWALA SZYBCIEJ PRACOWAĆ NA KASIE
- DOWOLNA KOLEJNOŚĆ WPROWADZANIA W CZASIE SPRZEDAŻY  
ILOŚCI, CENY ORAZ NR TOWARU [ plu ]
- WYMAGA ZNAJOMOŚCI BAZY TOWAROWEJ PO NUMERACH

jeżeli włączony jest tryb ECR, można przejść chwilowo do trybu komputerowego w następujący sposób:



aktualnie używany sposób sprzedaży, można rozpoznać następująco:

### Komputerowy



0001 GRUSZKI

### Ecr



1

## 4. TRYB KOMPUTEROWY

W CZASIE SPRZEDAŻY OBOWIĄZUJE USTALONA KOLEJNOŚĆ:

- WYBÓR TOWARU
- CENA (odczytana z bazy lub wpisana z klawiatury)
- ILOŚĆ (jednostkowa lub wpisana z klawiatury lub wagi)
- PODSUMA I ZAKOŃCZENIE PARAGONU

PRZYKŁAD SPRZEDAŻY W TRYBIE KOMPUTEROWYM

### 1. WYBÓR TOWARU



0001 GRUSZKI

### 2. ZATWIERDZENIE WYBRANEGO TOWARU



0001 GRUSZKI

1,000 kg

2,00

### 3. WYDRUK POZYCJI PARAGONOWEJ



1. GRUSZKI

1,000 kg

2,00

## 4. PODSUMA



1 P. SUMA PLN	2,00
GOTÓWKA PLN	2,00

## 5. ZAKOŃCZENIE PARAGONU



### METODY WYBORU TOWARU

#### ■ WPISANIE NUMERU TOWARU

przykład 



przeглядanie za pomocą strzałek ! @



#### ■ WPISANIE NAZWY TOWARU

przykład 

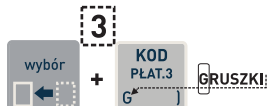

pierwsza litera nazwy



## 5. TRYB ECR

### PRZYKŁAD SPRZEDAŻY W TRYBIE ECR

#### 1. ILOŚĆ JEDNOSTKOWA, CENA Z BAZY

-wpisujemy numer towaru i naciskamy klawisz [plu]

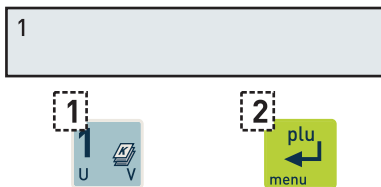

po naciśnięciu klawisza [plu] następuje wydruk pozycji sprzedaży i wyświetlenie:

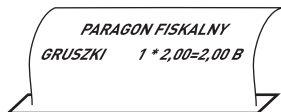

1. GRUSZKI	
1,000 kg	2,00

## 2. ILOŚĆ RÓŻNA OD JEDNOSTKOWEJ, CENA Z BAZY

-wpisujemy ilość, naciskamy klawisz [ ILOŚĆ ], następnie wpisujemy numer towaru i naciskamy klawisz [ plu ]

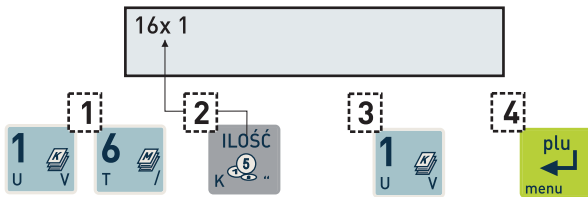

po naciśnięciu klawisza [plu] następuje wydruk pozycji sprzedaży i wyświetlenie:

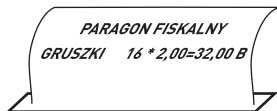

1.GRUSZKI	
16,000 kg	32,00

### 3.ZMIENNA CENA, ILOŚĆ JEDNOSTKOWA

-wpisujemy cenę,naciskamy klawisz [ CENA ], następnie numer towaru i naciskamy klawisz [ plu ]

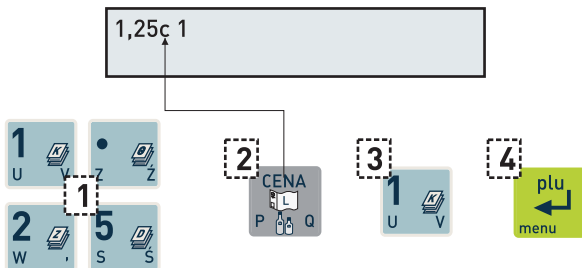

po naciśnięciu klawisza [plu] następuje wydruk pozycji sprzedaży i wyświetlenie:

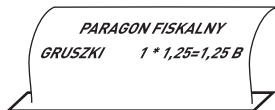

1.GRUSZKI	1,25
1,000 kg	



#### 4. ILOŚĆ RÓŻNA OD JEDNOSTKOWEJ, ZMIENNA CENA

-wpisujemy ilość, naciskamy klawisz [ ILOŚĆ ], następnie wpisujemy cenę i naciskamy klawisz [ CENA ]. Kończymy wpisaniem numeru towaru i naciśnięciem klawisza [ plu ]

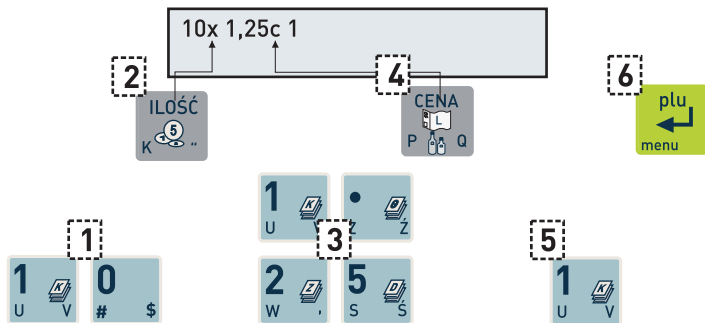

po naciśnięciu klawisza [plu] następuje wydruk pozycji sprzedaży i wyświetlenie:

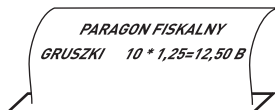

1.GRUSZKI	
10,000 kg	12,50

## 5. MOŻLIWE JEST RÓWNIŻ NACIŚNIĘCIE KŁAWISZA ILOŚĆ, CENA, PLU I WPROWADZENIE ODPOWIEDNIH CYFR W INNEJ KOLEJNOŚCI

- naciskamy klawisz [ ILOŚĆ ], wpisujemy ilość, następnie naciskamy klawisz [ CENA ] i wpisujemy cenę. Kończymy przez naciśnięcie klawisza [ plu ] i wpisanie numeru towaru.

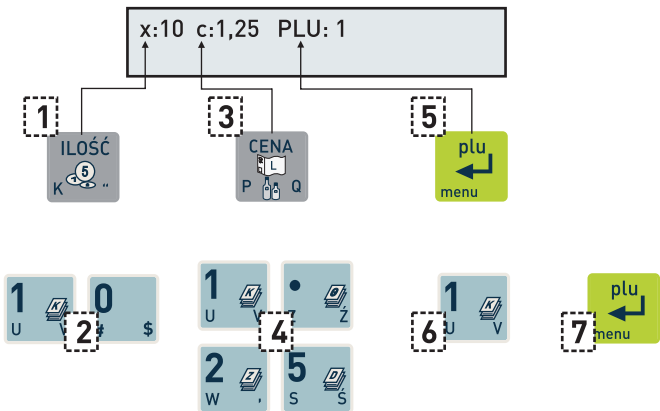

**KOLEJNOŚĆ WPROWADZANIA ILOŚCI I CENY JEST USTALONA TYLKO WTEDY, JEŻELI DO WYBORU TOWARU UŻYJEMY KLAWISZA ZDEFINIOWANEGO JAKO TOWAR.**

przykład

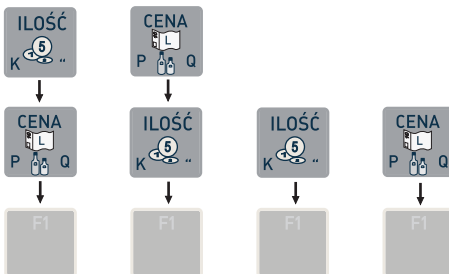

## 6. SPRZEDAŻ TOWARU Z UŻYCIEM WAGI

 tryb komputerowy

### 1. WYBÓR I ZATWIERDZENIE TOWARU



0001 GRUSZKI	
1,000 kg	2,00



### 2. ODCZYT Z WAGI I WYDRUK POZYCJI PARAGONOWEJ



1. GRUSZKI	
1,500 kg	3,00



jeżeli chcemy skorzystać z funkcji doważania, używamy następujących klawiszy:



aby odczytać wagę w trybie ECR należy nacisnąć:



## 7. SPRZEDAŻ Z UŻYCIEM KLAWISZA SZYBKIEJ SPRZEDAŻY



warunkiem jest zdefiniowanie klawisza jako towar

- przykład
- po naciśnięciu zdefiniowanego klawisza towar zostanie wybrany lub sprzedany, a paragon może zostać zamknięty



1. GRUSZKI	
1,000 kg	2,00

lub:

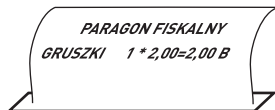

lub:

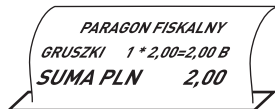

- jeżeli cena niezdefiniowana to należy wprowadzić cenę



1. GRUSZKI	
PODAJ CENĘ:	0,00

## 8. KASOWANIE POZYCJI PARAGONOWEJ



wybór pozycji do skasowania ułatwia funkcja podgląd paragonu



### 1. KASOWANIE OSTATNIEJ POZYCJI PARAGONOWEJ

1



2



### 2. KASOWANIE POZYCJI ZE ŚRODKA PARAGONU

- GRUSZKI	2,00
1,000 kg	

1



2



naciskamy do chwili pojawienia się pozycji do skasowania

### 3. POTWIERDZENIE SKASOWANIA WYBRANEJ POZYCJI PRAGONOWEJ



skas. GRUSZKI	2,00
1,000 kg	

### 4. NASTĘPNIE MOŻEMY KONTYNUOWAĆ SPRZEDAŻ LUB ZAKOŃCZYĆ PARAGON



jeżeli znajdujemy się w podsumie paragonu i chcemy skasować pozycję to:

4 P. SUMA PLN	8,00
GOTÓWKA PLN	8,00

1



2



## 9. ANULOWANIE CAŁEGO PARAGONU

4. GRUSZKI 1,000 kg	2,00
------------------------	------



 jeżeli znajdujemy się w podsumie paragonu to należy najpierw nacisnąć klawisz WYJDŹ:

4 P. SUMA PLN	8,00
GOTÓWKA PLN	8,00





## 10. WYMIANA PAPIERU

STOSUJ DLA OCHRONY DRUKARKI  
MASKOWNICĘ WYJŚCIA PAPIERU

### o t w i e r a n i e  p o k r y w y

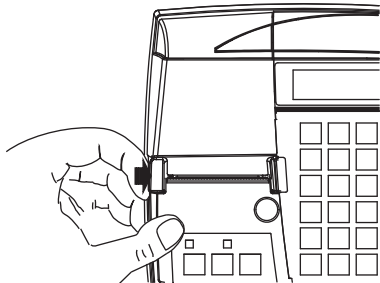

### z a m y k a n i e  p o k r y w y

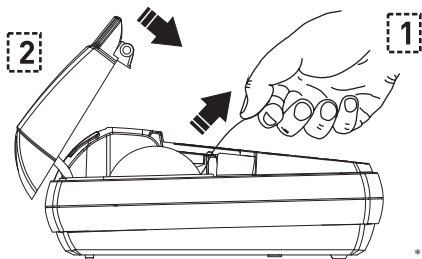

przy każdej wymianie papieru należy skontrolować, czy w mechanizmie drukarki nie pozostały resztki papieru lub inne zanieczyszczenia

### w k ł a d a n i e  r o ł k i

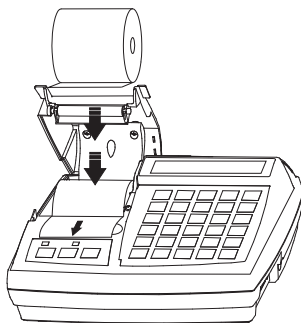

co 3 miesiące\* należy usunąć pył i zanieczyszczenia z mechanizmu drukarki pędzelkiem, silnym strumieniem powietrza lub wykałaczką (m.in na kołach zębatych wałka)

\* co 1 miesiąc w środowisku o zwiększonym zapyleniu

## 11. WYMIENNE WKŁADKI Z OPISEM KŁAWIATURY

- wymienne wkładki zostały przygotowane dla wybranej grupy użytkowników.
- zdefiniowano różne znaczenie klawiszy naciskanych wprost i z lewym klawiszem wyboru.
- możliwe jest dodatkowe zdefiniowanie do 4 znaczeń na pojedynczym klawiszu (jednym klawiszem wyboru, z dwoma lub bez).

**USŁUGA 2 - z użyciem lewego klawisza wyboru**

**USŁUGA 1 - naciskamy klawisz bezpośrednio**

po wybraniu usługi należy wprowadzić cenę i zatwierdzić

1. USŁUGA 2	
PODAJ CENĘ:	0,00

**plu**  
menu

# SPECYFIKACJA TECHNICZNA KASY

## ZASILANIE |

sieciowe

napięcie znamionowe 220 – 230 V

częstotliwość 47 – 63 Hz

pobór mocy max 12W

z akumulatora zewnętrznego

napięcie znamionowe/pojemność 6 V / 1,2Ah (żelowy)

## BEZPIECZEŃSTWO |

Kasa wykonana jest w klasie III zabezpieczenia przeciwporażeniowego wg PN – EN 60950 – 1:2007. Zasilacz do kasy wykonany jest w klasie II zabezpieczenia przeciwporażeniowego wg PN – EN 60950 – 1:2007.

## GRANICZNE WARUNKI PRACY |

temperatura 5° – 35° C

wilgotność 40 – 80 % (bez kondensacji)

**Ostrzeżenie:** Urządzenie to jest klasy A. W środowisku mieszkalnym może ono powodować zakłócenia radioelektryczne. W takich przypadkach można żądać od jego użytkownika zastosowania odpowiednich środków zaradczych.



To urządzenie zostało oznakowane znakiem CE, co oznacza, że pomyślnie przeszło proces oceny zgodności z obowiązującymi wymogami dyrektyw Unii Europejskiej. Szczegółowy wykaz dyrektyw oraz norm którym podlega, zawiera Deklaracja Zgodności, której kopia dostępna jest na stronie [www.elzab.com.pl](http://www.elzab.com.pl)

## ZUK ELZAB SA



ul. ELZAB 1  
41-813 Zabrze



+48 32 272 20 21



+48 32 272 25 83

[www.elzab.pl](http://www.elzab.pl)



[www.facebook.com/ElzabSA](https://www.facebook.com/ElzabSA)



[www.youtube.com/user/  
ELZABmarketing/videos](https://www.youtube.com/user/ELZABmarketing/videos)

Partner Handlowy ELZAB SA